



©2004 Sunbeam Products, Inc. All rights reserved.
 SUNBEAM® is a registered trademark of Sunbeam Products, Inc.
 Distributed by Sunbeam Products, Inc., Boca Raton, Florida 33431.

©2004 Sunbeam Products, Inc. Tous droits réservés.
 SUNBEAM® est une marque de déposée de Sunbeam Products, Inc.
 Distribuée par Sunbeam Products, Inc., Boca Raton, Florida 33431.

©2004 Sunbeam Products, Inc. Todos los derechos reservados.
 SUNBEAM® es una marca registrada de Sunbeam Products, Inc.
 Distribuido por Sunbeam Products, Inc., Boca Raton, Florida 33431.

©2004 Sunbeam Products, Inc. Todos os direitos reservados.
 SUNBEAM® é uma marca registrada da Sunbeam Products, Inc.
 Distribuído pela Sunbeam Products, Inc., Boca Raton, Florida 33431.

0020517/
 Wall Mount Mirror
 15 Jun 2004
 14.57 C.S.T. Bob Bach

Printed in China Imprimé en Chine Impreso en China Impresso em China
 P.N. ??????

1-YEAR LIMITED WARRANTY

Sunbeam Products, Inc. ("Sunbeam") warrants that for a period of 1 year from the date of purchase, this product will be free from defects in material and workmanship. Sunbeam, at its option, will repair or replace this product or any component of the product found to be defective during the warranty period. Replacement will be made with a new or remanufactured product or component. If the product is no longer available, replacement may be made with a similar product of equal or greater value. This is your exclusive warranty.

This warranty is valid for the original purchaser from the date of initial purchase and is not transferable. Sunbeam dealers, service centers, or stores selling Sunbeam products do not have the right to alter, modify or any way change the terms and conditions of this warranty.

This warranty does not cover normal wear of parts or damage resulting from any of the following: negligent use or misuse of the product, use on improper voltage or current, use contrary to the operating instructions, disassembly, repair or alteration by anyone other than Sunbeam or an authorized service center. Further, the warranty does not cover Acts of God, such as fire, flood, hurricanes and tornadoes.

Sunbeam shall not be liable for any incidental or consequential damages caused by the breach of any express, implied or statutory warranty or condition. Except to the extent prohibited by applicable law, any implied warranty of merchantability or fitness for a particular purpose is limited in duration to the duration of the above warranty. Sunbeam disclaims all other warranties or conditions, express, implied statutory or otherwise. Some states, provinces or jurisdictions do not allow the exclusion or limitation of incidental or consequential damages or limitations on how long an implied warranty lasts, so the above limitations or exclusion may not apply to you. This warranty gives you specific legal rights, and you may also have other rights that vary from state to state or province to province.

This warranty is only applicable to products purchased by members of the hospitality industry and not to consumer sales.

HOW TO OBTAIN WARRANTY SERVICE

Contact your Sunbeam authorized dealer.

GARANTIE LIMITÉE DE 1 AN

Sunbeam Products, Inc (Sunbeam) ou si dans le Canada, Sunbeam Corporation (collectivement « Sunbeam ») garantit pour une période d'un année à compter de la date d'achat que ce produit n'aura aucun vice mécanique ou électrique, matériel ou de fabrication. Sunbeam selon son choix, réparera ou remplacera ce produit ou tout élément défectueux, durant la période de couverture de la garantie. Le remplacement consistera en un produit ou un élément nouveau ou refabriquée. Si le produit n'est plus disponible, il sera remplacé par un produit d'une valeur comparable ou supérieure. Cela constitue votre valeur exclusive.

Cette garantie est valable pour l'acheteur original à partir de la date initiale d'achat. Elle n'est pas transférable. Garder le reçu original de l'achat. La preuve d'achat est exigée pour qu'une garantie soit exécutée. Les marchands de Sunbeam, les centres de service, les magasins de vente en détail des produits Sunbeam n'ont pas le droit de changer, modifier par quelconque moyen les termes et conditions de cette garantie.

Cette garantie ne couvre pas l'usure normal des pièces composantes du produit ni quelconque dommage qui résulte de l'un des cas suivants : négligence dans l'usage du produit, l'usage inapproprié du voltage ou du courant électrique, tout usage contraire aux instructions opératoire, démontage, réparation ou altération faite par quelconque, autre que Sunbeam ou d'un centre de service autorisé de Sunbeam. En plus, la garantie ne couvre pas les risques d'état majeur tel qu'un incendie, inondation, ouragan et tornade.

Sunbeam n'acceptera aucune responsabilité causée de dommages conséquents aux accessoires découlant de manquement à quelconque garantie explicite ou implicite sur ce produit.

Sauf dans la mesure où l'empêchent la loi applicable, la durée de toute garantie implicite sur la qualité marchande ou le caractère utilisable de ce produit pour un but précis se limite à la durée de la garantie susmentionnée.

Sunbeam renonce à toutes les autres garanties, conditions ou représentations, expresse, implicite, statutaire ou autres.

Quelques provinces, Etats ou juridictions ne permettent pas l'exclusion ou la limitation du dommage secondaire ou consécutive, ou bien la limitation de la durée d'une garantie implicite. Ainsi, les limitations ou exclusions ci-dessus ne seraient applicables.

Cette garantie vous offre des droits légaux précis, et ces droits peuvent varier selon l'état ou la province.

COMMENT OBTENIR UN SERVICE DE GARANTIE

Contactez votre distributeur agréé de Sunbeam.

GARANTÍA LIMITADA DE 1 AÑO

Sunbeam Products, Inc. ("Sunbeam") o si en Canada, Sunbeam Corporation (Canada) limited (colectivamente "Sunbeam) garantiza que durante un período de 1 año a partir de la fecha de compra, este producto estará libre de defectos de material y mano de obra. Sunbeam, a su discreción, reparará o cambiará este producto o cualquier componente del mismo que se halle defectuoso dentro del período de garantía. El reemplazo se hará con un producto o componente nuevo o remanufacturado. Si el producto ya no está disponible, el reemplazo se realizará con un producto similar de igual o mayor valor. Esta es su garantía exclusiva.

Esta garantía es válida para el comprador original a partir de la fecha de compra y no es tranferible. Los ditribuidores o Centros de Servicio Sunbeam no tienen el derecho de alterar, modificar o de manera alguna cambiar los términos y condiciones de esta garantía.

Esta garantía no cubre el desgaste como resultado del uso normal o daño de las partes como consecuencia del uso negligente o mal uso del producto, utilización de un voltaje o corriente indecuados, uso contrario a las instrucciones de uso, desmontaje, reparación o alteración por cualesquier agente ajeno a Sunbeam o a sus Centros de Servicio Autorizados. Mas aún, la garantía no cubre actos de Dios, tales como incendios, inundación, huracanes y tornados.

Sunbeam no es responsable por daños ocurridos como resultado de la violación de los términos de la garantía. Excepto hasta donde lo prohíben las leyes aplicables, cualquier garantía de comercialización o aptitud tiene una duración limitada a los términos de la garantía antes detallada. Algunos estados, jurisdicciones o provincias no permiten la exclusión o limitación de los daños consecuentes o incidentales o limitaciones respecto de la duración de la garantía, de modo que las antes citadas limitaciones y exclusiones pueden no aplicar a Ud. Esta garantía le brinda derechos legales específicos, además de otros derechos que Ud. pueda tener según sean las leyes de su estado o provincia.

COMO OBTENER SERVICIO DE GARANTÍA

Contacte a su Distribuidor Sunbeam Autorizado.

UN ANO GARANTIA LIMITADA

Produtos Sunbean, Inc, ou se no Canada, Sunbean Corporação (Canada) Limitada (coletivamente "Sunbeam") garante que por um período de un (1) ano a partir da data de compra, este produto estará livre de defeitos em material e mão-de-obra. Sunbeam, por opção, irá reparar ou substituir este produto ou qualquer componente do produto no qual for determinado defeituoso durante o período da garantia. Reposição será feito com um produto ou componente novo, ou refabricado. Se o produto não estiver mais deponível, reposição poderá ser feita com um produto similar de valor igual ou maior. Esta é sua garantia exclusiva.

Esta garantia é válida para o comprador original da indústria de hospitalidade a partir da data desta compra inicial e não é tranferível. Revendedores Sunbeam, centro de serviços, ou lojas que vendem produtos da Sunbeam não tem o direito de alterar, modificar ou de alguma maneira mudar os termos e condições desta garantia.

Esta garantia não cobre gasto normal das partes ou danos provenientes de qualquer de um dos seguinte: uso negligente ou mal uso do produto, uso numa voltagem ou corrente inapropriada, uso contrário à das instruções de uso, desmontagem, reparo ou alteração por qualquer um que não seja Sunbeam ou um centro de serviço autorizado. Ademais, a garantia não cobre Atos de Deus, como incêndio, inundações, furacões ou tornados.

Sunbeam não será responsável por qualquer dano incidental ou consequente causado pela violação de qualquer expresso, garantia ou condição implicada ou estatutório.

Exceto à extensão proibida pela lei aplicável, qualquer garatia implicada de comercialidade ou aptidão para um propósito particular está limitado em duração à duração da garantia acima.

Sunbeam renuncia todas outras garantias, condições ou representações, expressa, implicada, estatutória ou de outra maneira.

Alguns estados, provicias ou jurisdicções não permite a exclusão ou limitação de danos incidentais ou consequentes ou limitações sobre quanto tempo uma garantia implicada dura, então as limitações acima ou exclusão pode não referir à você.

Esta garantia lhe dá específicos direitos legais, e você também pode ter outros direitos que variam de estado à estado ou de província à província.

Esta garatia é somente aplicável para produtos comprados por membros da indústria de hospitalidade e não para vendas ao consumidor.

COMO OBTER SERVIÇO DE GARANTIA

Contactar seu distribuidor autorizado da Sunbeam.

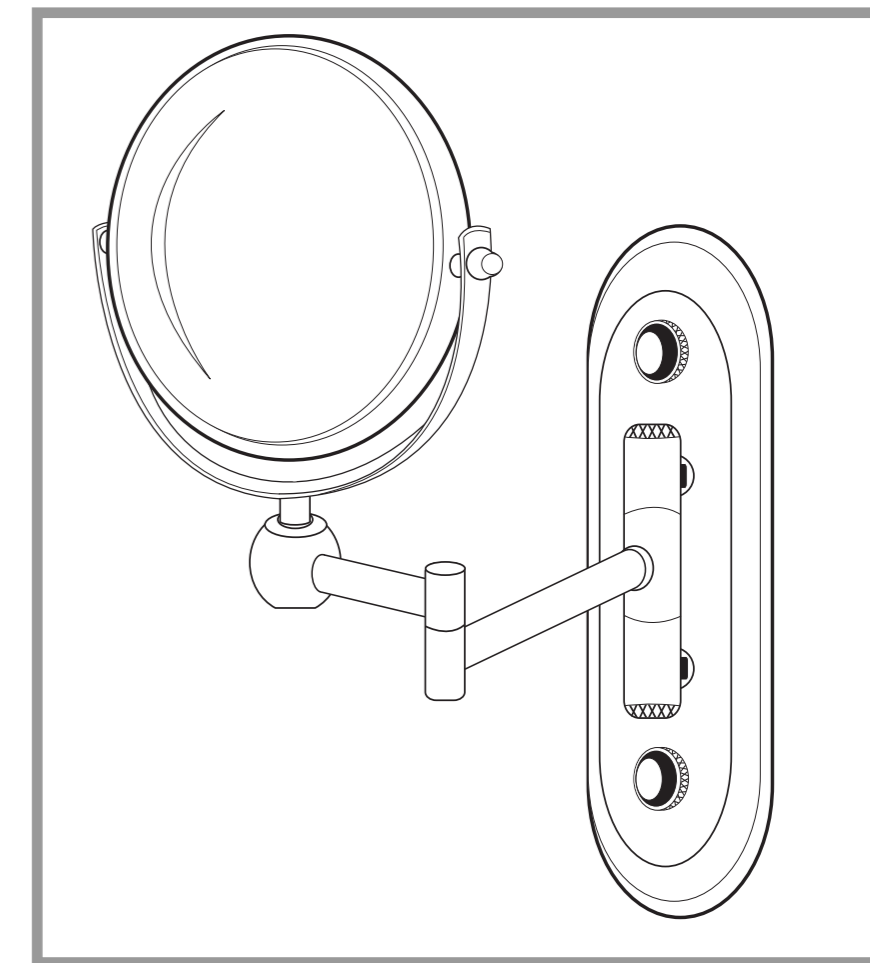

Instruction Manual
WALL MOUNTING MIRROR

Manuel d'Instructions
MIROIR DE MONTAGE MURALE

Manual de Instrucciones
ESPEJO DE LA PARED

Manual de Instruções
ESPELHO DE PAREDE

FEATURES / CARACTÉRISTIQUES CARACTERÍSTICAS / CARACTERÍSTICAS

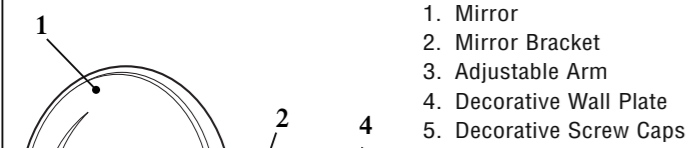

1. Mirror
2. Mirror Bracket
3. Adjustable Arm
4. Decorative Wall Plate
5. Decorative Screw Caps

1. Miroir
2. Support du Miroir
3. Poignée Adaptable
4. Plaque Murale Décorative
5. Vis Décoratif

1. Espejo
2. Soporte del Espejo
3. Brazo Ajustable
4. Placa Decorativa
5. Chapas Decorativas de Tornillos

1. Espelho
2. Suporte do Espelho
3. Braço Ajustável
4. Placa de Parede Decorativa
5. Tampas de Parafusar Decorativas

6. Plastic Wall Anchors
7. Wall Mounting Plate
8. Wall Mounting Screws
9. Decorative Wall Plate
10. Decorative Screw Caps

6. Vis en Plastic
7. Plaque de Montage Murale
8. Vis de Montage Murale
9. Plaque Murale Décorative
10. Vis Décoratif

6. Cojinetes de Plástico
7. Placa de Montaje
8. Tornillos de Montaje
9. Placa Decorativa
10. Chapas Decorativas de Tornillos

6. Escoras Plásticas de Parede
7. Placa de Montagem de Parede
8. Parafusos da Montagem de Parede
9. Placa de Parede Decorativa
10. Tampas de Parafusar Decorativas

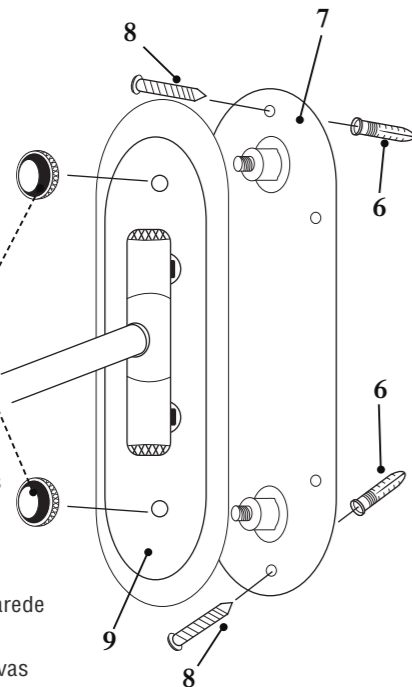

IMPORTANT SAFEGUARDS

READ AND SAVE ALL INSTRUCTIONS BEFORE USING

1. Place mirror on a stable, flat surface.
2. Keep mirror and its parts out of reach of children.
3. Do not immerse mirror in water or use while bathing.
4. Keep mirror out of direct sunlight or where it can reflect sunlight.
5. Avoid hanging items on the mirror or adjustable arm to prevent damage.

MOUNTING THE MIRROR

For use on sheetrock or wood walls only. To mount onto wall, be sure there are no hidden electrical circuits or pipes in the mounting location.

1. Remove the wall mounting plate by unscrewing the two decorative screw caps from the decorative wall plate.
2. Determine location and height that mirror will be installed. Use the wall mounting plate as a template to mark position for two plastic wall anchors. Insert plastic wall anchors into wall.
3. Install wall mounting plate using the two wall mounting screws until it is level and secure.
4. Position decorative wall plate over wall mounting plate and secure with the two decorative screw caps.

USE AND CARE

1. Mirror angle may be adjusted by tilting mirror up or down. One side of the mirror magnifies reflection by five times (5X).
2. Clean mirror by applying glass cleaner or small amount of soapy water to a soft cloth and rubbing mirror surface from the center to the outer edge. Do not use abrasive cleaners or materials on mirror surface or mirror parts.

FOR HOUSEHOLD USE ONLY

SAVE THESE INSTRUCTIONS

PRÉCAUTIONS IMPORTANTES

LISEZ TOUTES LES INSTRUCTIONS AVANT L'UTILISATION

1. Placer le miroir sur une surface plate et stable.
2. Ne pas laisser le miroir ou ses éléments à la portée des enfants.
3. Ne pas immerger le miroir dans l'eau, et ne pas utiliser pendant la douche.
4. Ne pas laisser le miroir dans un endroit ensoleillé.
5. Évitez d'accrocher des objets tombant sur le miroir, ou sur la poignée adaptable, pour prévenir un endommagement.

ASSEMBLEMENT DU MIROIR

Pour une utilisation sur un mur en bois seulement. Pour assemblage sur un mur, assurez vous qu'il n'y a pas de circuit électrique derrière la place de montage.

1. Retirez la plaque de montage murale en devisant les deux vis décoratifs de la plaque murale décorative.
2. Déterminer la place et la hauteur où le miroir serait installé. Utiliser la plaque de monture murale comme un modèle pour marquer la position des vis plastic. Insérez le vis en plastic dans le mur.
3. Installez la plaque de monture murale en utilisant les deux vis de montages murale jusqu'à obtenir une position assurée.
4. Positionnez la plaque murale décorative sur la plaque murale de montage et sécuriser la fermeture à l'aide des deux vis décoratifs.

UTILISATION ET ENTRETIEN

1. L'angle du miroir peut être ajusté en inclinant le miroir vers le haut ou vers le bas. Un coté du miroir fait grossir par 5 X fois le reflet grâce à une loupe.
2. Nettoyez le miroir à l'aide d'un nettoyant de miroir, ou à l'aide d'un torchon mou avec un peu d'eau, en frottant doucement du centre aux bordures du miroir. Ne pas utiliser de produit abrasif sur le verre et le plastique.

POUR USAGE DOMESTIQUE UNIQUEMENT

CONSERVER CES INSTRUCTIONS

PRECAUCIONES IMPORTANTES

LEA TODAS LAS INSTRUCCIONES ANTES DE USAR

1. Coloque el espejo en una superficie plana y estable.
2. Mantenga el espejo y sus partes fuera del alcance de los niños.
3. No sumerja el aparato en agua. No lo use mientras se esté bañando.
4. Mantenga el espejo fuera del alcance directo del sol o donde pueda reflejar la luz solar.
5. Evite colgar cosas en el espejo o en el brazo ajustable del espejo para prevenir cualquier daño.

MONTAJE DEL ESPEJO

Sólo para el uso en paredes de yeso o madera. Para montarlo en la pared, asegúrese de que no haya ningún circuito eléctrico o tubos escondidos detrás del área de montaje.

1. Retire la placa de montaje desentornillando las dos chapas decorativas de la placa decorativa.
2. Determine el lugar y la altura donde el espejo será instalado. Use la placa de montaje como base para marcar la posición de los dos cojinetes de plástico. Insértelos luego en la pared.
3. Instale la placa de montaje usando los dos tornillos hasta que haya alcanzado el nivel y esté fijo.
4. Coloque la placa decorativa sobre la placa de montaje y asegúrela con las dos chapas decorativas.

Uso Y CUIDADOS

1. El ángulo del espejo puede ser regulado inclinando el espejo hacia arriba o hacia abajo. Un lado del espejo amplía el reflejo por 5 veces.
2. Limpie su espejo con un limpiador de vidrios o con agua y jabón. No use ningún limpiador abrasivo en vidrio o en materiales de plástico.

SÓLO PARA USO DOMÉSTICO

CONSERVE ESTAS INSTRUCCIONES

PRECAUÇÕES IMPORTANTES

LEIA TODAS AS INSTRUÇÕES ANTES DE USAR

1. Coloque espelho numa superfície estável e plana.
2. Mantenho o espelho e suas partes fora do alcance de crianças.
3. Não sumerja na água ou use enquanto estiver tomando banho.
4. Mantenha espelho fora do alcance direto da luz solar ou onde possa refletir a luz solar.
5. Evite pendurar itens no espelho ou no braço ajustável para prevenir danos.

PARA MONTAR O ESPELHO

Para uso em paredes de madeira somente. Para montar na parede, certifique-se de que não haja circuitos elétricos escondidos ou tubos no local de montagem.

1. Remova a placa da montagem de parede desparafusando as duas tampas de parafusar decorativas da placa decorativa de parede.
2. Determine a posição e a altura onde o espelho será instalado. Use a placa de montagem de parede como um molde para marcar a posição das duas escoras plásticas de parede. Insira as escoras de parede para dentro da parede.
3. Instale a placa de montagem de parede usando os dois parafusos da montagem de parede até que esteja nivelado e bem preso.
4. Posicione a placa decorativa de parede sobre a placa de montagem e prenda com as duas tampas de parafusar.

Uso E CUIDADOS

1. O ângulo do espelho pode ser ajustado inclinando o espelho para cima ou para baixo. Um lado do espelho amplia a reflexão por 5X vezes.
2. Limpe o espelho usando um limpador de vidro ou uma pequena quantia de água com sabão num pano macio e esfregue a superfície do centro para fora. Não use materiais ou produtos de limpeza abrasivos sobre a superfície ou partes do espelho.

PARA USO DOMÉSTICO SOMENTE

GUARDE ESTAS INSTRUÇÕES